

SAN JOSÉ DEL RINCÓN

2022 - 2024



LICENCIA DE CONSTRUCCION

LIC. No. 18

FOLIO DE REF. SDU/LC-19/2022

DATOS GENERALES

REF. L.U.S. MSJR/SDU/LUS-28/2022

DESTINO DEL INMUEBLE COMERCIAL

ZONA A-MP-N

TRAMITE REALIZADO

VALOR CALCULADO

<input checked="" type="checkbox"/>	OBRA NUEVA	428.92 m	\$	12,378.00
<input type="checkbox"/>	AMPLIACIÓN	m	\$	
<input type="checkbox"/>	EXTEMPORÁNEA	m	\$	
<input type="checkbox"/>	OTRO (S)	m	\$	
FECHA DE EXPEDICIÓN		10 DE NOVIEMBRE DE 2022	FECHA DE VENCIMIENTO	
			10 DE NOVIEMBRE DE 2023	

OTRAS DISPOSICIONES

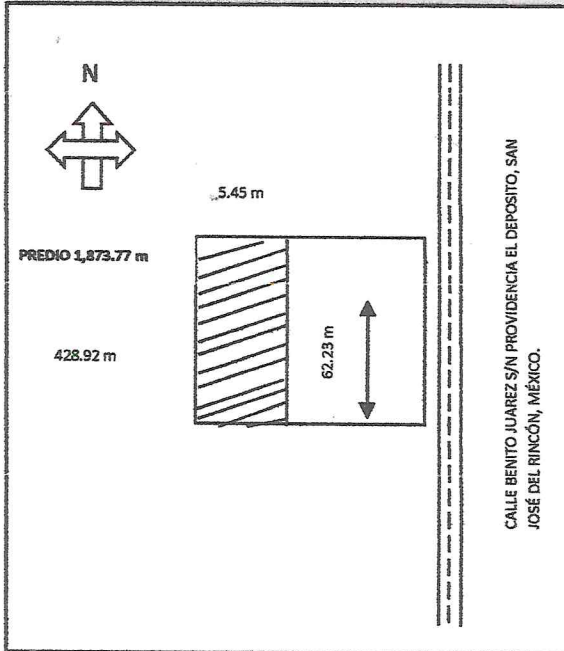

SUPERFICIE TOTAL DEL PREDIO 1,873.77 m

CONSTRUCCIÓN EN EL PREDIO 428.92 m

CONSTRUCCIÓN EXISTENTE

DATOS DEL PREDIO

CALLE CALLE BENITO JUAREZ, PROVIDENCIA EL DEPOSITO.
 No. OFICIAL S/N No. ANTERIOR S/N
 MUNICIPIO SAN JOSÉ DEL RINCÓN, MÉXICO.
 MZA. LOTE SUP. 1,873.77 m

DATOS DEL PROPIETARIO

NOMBRE JOSÉ ALFREDO JORDÁN MARTÍNEZ
 DIRECCIÓN CALLE NIÑOS HERÓES S/N PROVIDENCIA EL DEPOSITO
 MUNICIPIO SAN JOSÉ DEL RINCÓN, MÉXICO.

DATOS DEL PERITO

NOMBRE _____
 DOM. PROF. _____
 COL./DEL. _____
 REG. DE PERITO _____
 CED. PROF. _____

DERECHOS:

CONSTRUCCION DE LOCALES COMERCIALES (PLAZA)
 TOTAL DE DERECHOS \$ 12,378.00

*Recibi Original
 17 Nov 2022
 Alondra Jordan*

ING. MAURICIO REYES VÁZQUEZ
DIRECTOR DE OBRAS PÚBLICAS Y DESARROLLO URBANO
AUTORIZA

NOTAS: Esta Licencia deja a salvo derechos de terceros

Esta licencia y los planos autorizados deberán estar en la obra para mostrarlos a los supervisores. El incumplimiento de esta disposición amerita una sanción. Toda construcción que se concluya requerirá de constancia de terminación de obra y de no estar concluida deberá solicitar su prorroga o su suspensión. La presente licencia de construcción ampara únicamente la construcción de dos locales, cualquier concepto diferente al otorgado causara revocación y en consecuencia invalidez a la presente.